

ライン合成積算による新しいウェブ検査方法

複数系列をカバーし、カメラ位置ずれにも頑健な欠陥撮影

住友化学㈱／広瀬 修

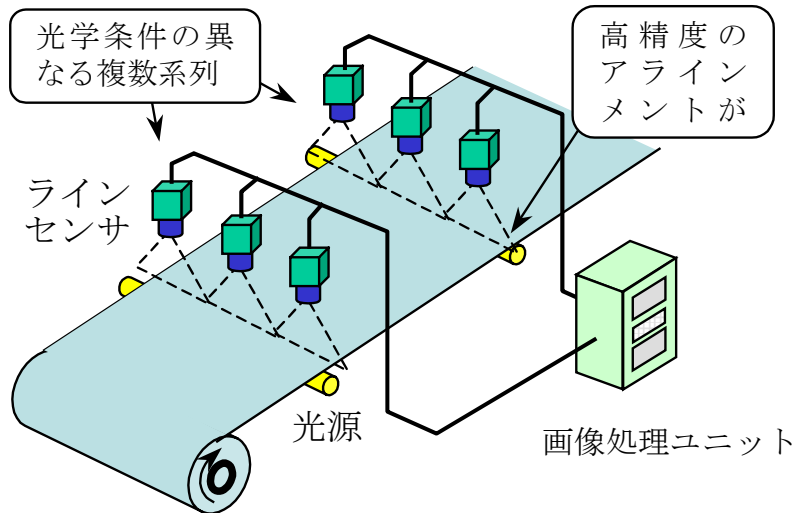

第1図 一般的なウェブ検査システムの構成と問題点

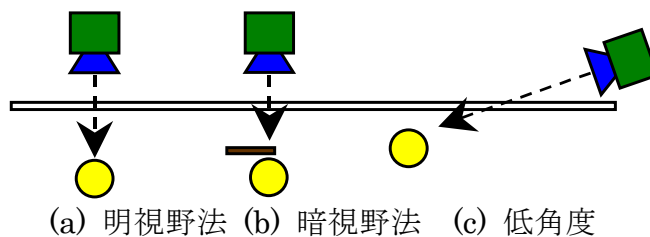

第2図 透過光源を用いた検査光学系の例

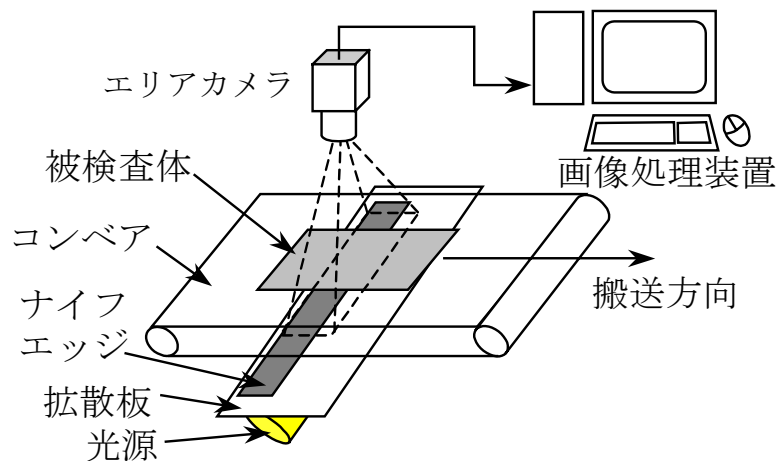

第3図 装置構成