

# 全方向ステレオシステム(SOS)を応用したインテリジェント電動車いすの開発

産業技術総合研究所 / 佐藤雄隆・坂上勝彦 / 藤崎好英

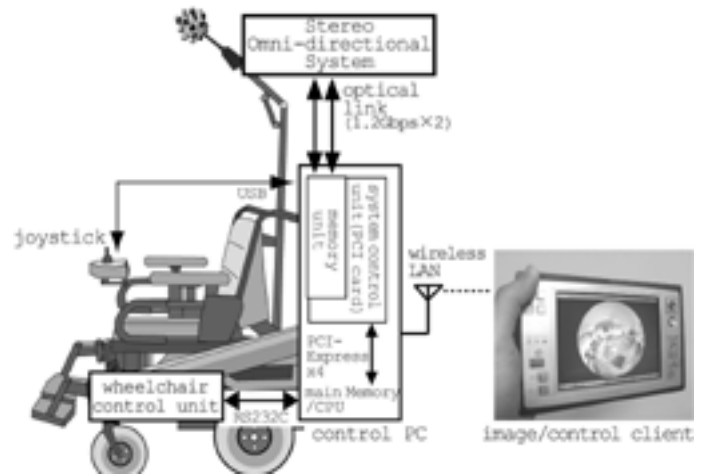

第 1 図 試作システムの外観



第 2 図 システムのブロック図



第 3 図 車載 PC (白丸内)



第 4 図 全方向ステレオシステム

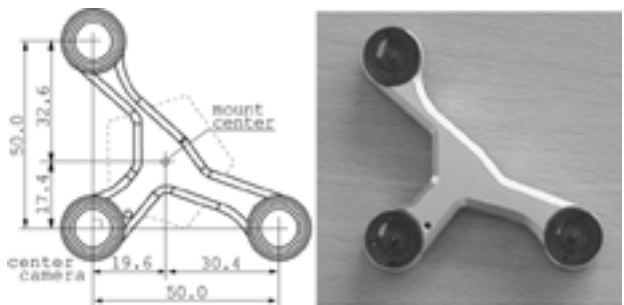

第5図 ステレオカメラユニット



第6図 パノラマ画像の例



第7図 球面マッピング画像



第8図 全方向距離画像

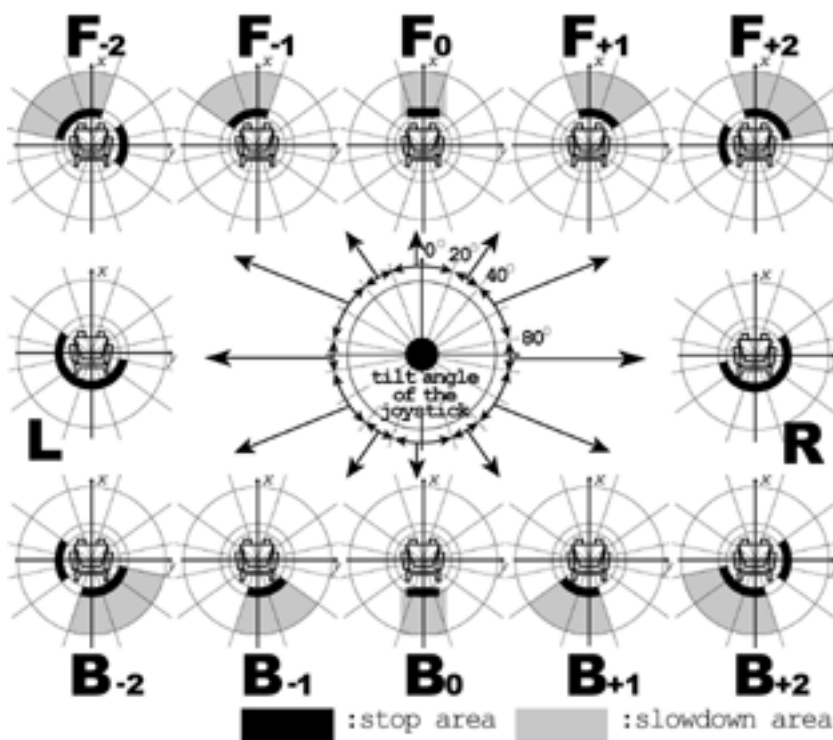

第9図 ジョイスティック入力方向と検出エリア



第 10 図 下り階段の検出

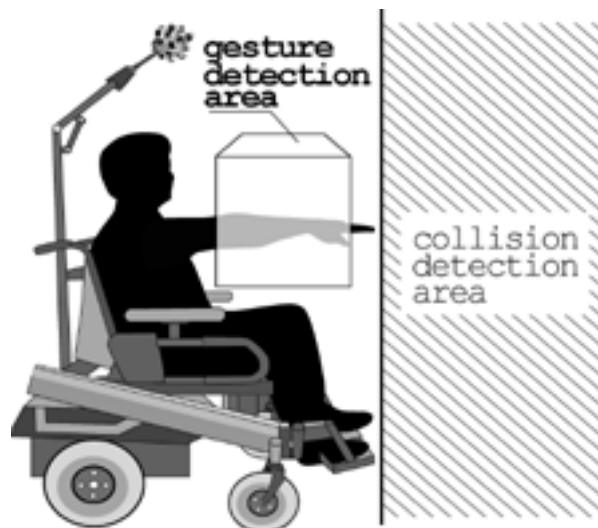

第 11 図 ジェスチャ検出エリア



第 12 図 ジェスチャ / 姿勢の検出



第 13 図 タッチアシスト