

3D フォト撮影と編集の自動化

3D フォトシステム「AOS360 Portable」の開発

AOS テクノロジーズ(株) / 鈴木達郎



写真 1)AOS360 Master



第 1 図 AOS360 Master システム

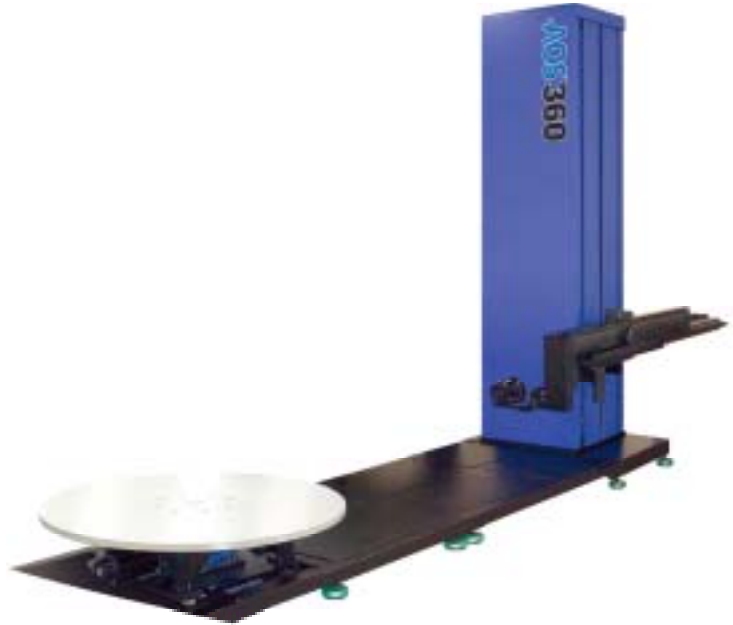
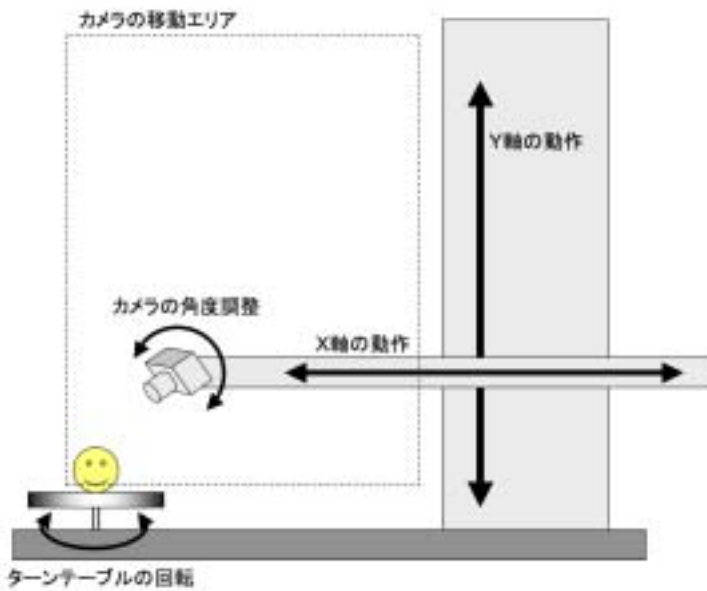
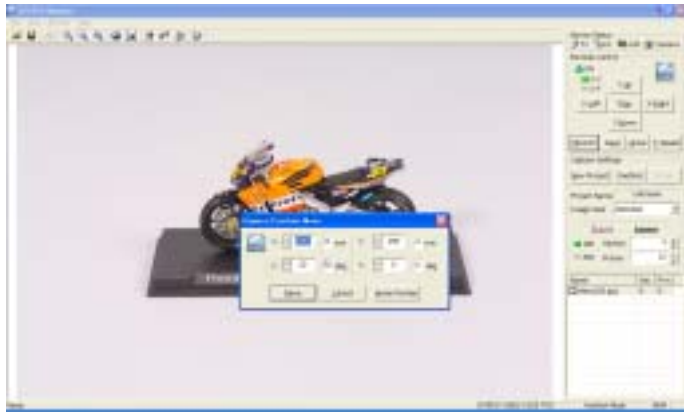

第2図 撮影ソフトウェアとカメラ位置設定ウインドウ



写真2 360度上下左右回転の可能な被写体の例



写真3 モデル撮影の例

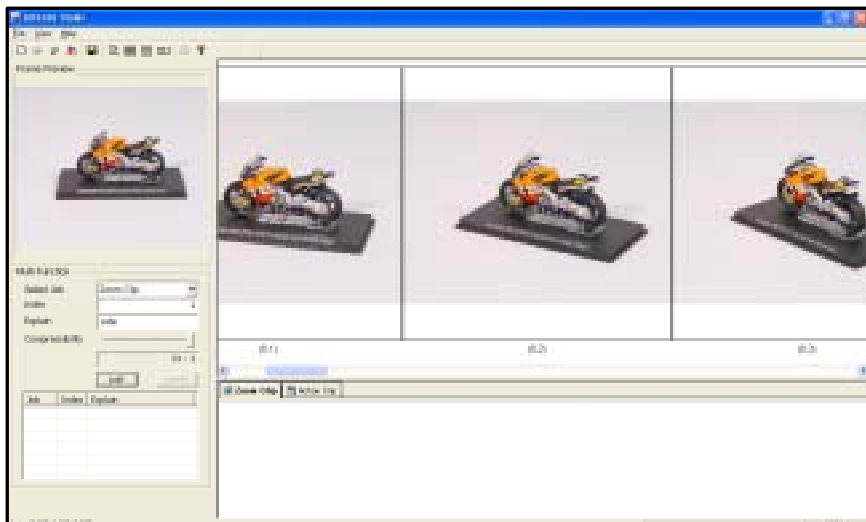

第 3 図 編集用ソフトウェア



写真 4 AOS360 Portable



第 4 図 オーダーメイドの Flash コンテンツ例 (Nikon 株式会社様)



写真 5 ボックス型の庫内



写真 6 ボックス内の光源

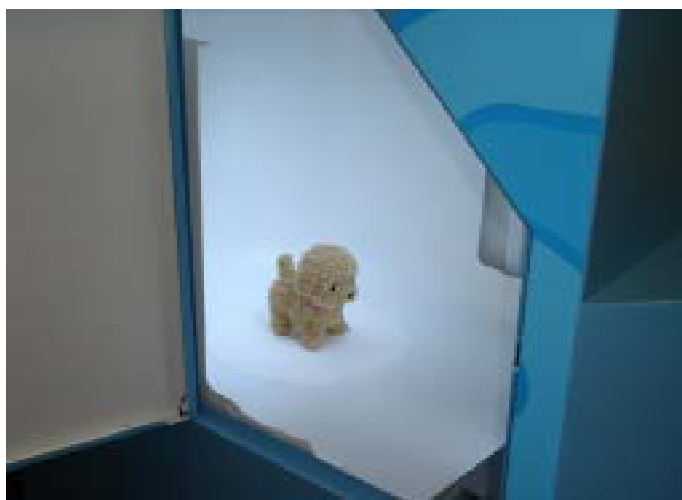

写真7 ボックス内の白色な空間



写真8 特設スタジオ内部



写真9 特設スタジオ外部

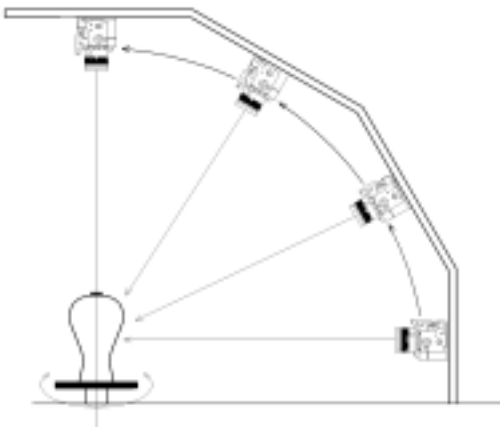

第5図 カメラ配置



写真7 カメラ配置
写真7 カメラ配置
写真7 カメラ配置

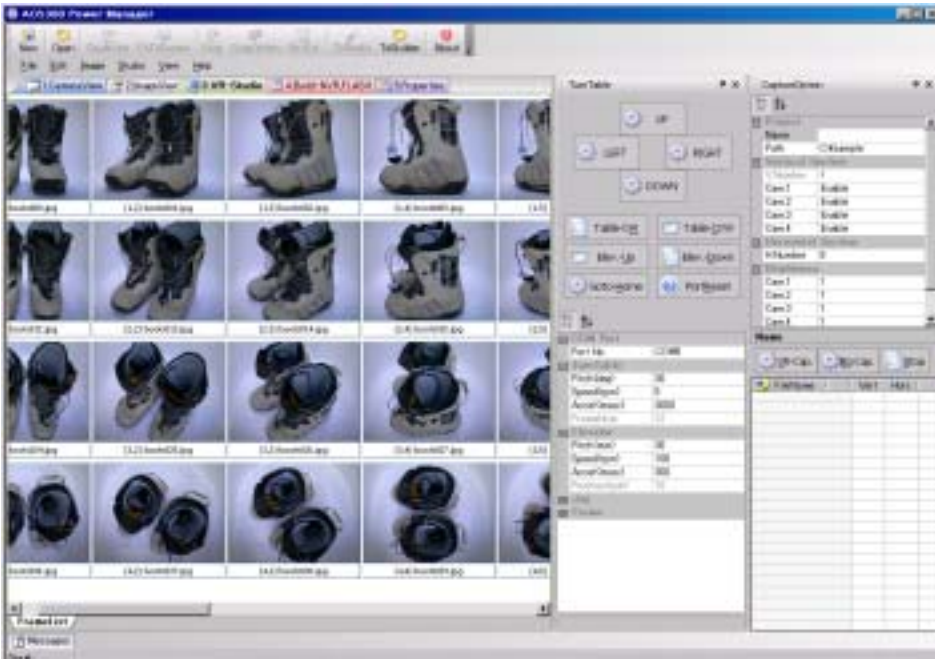

第 6 図 編集用ソフトウェア

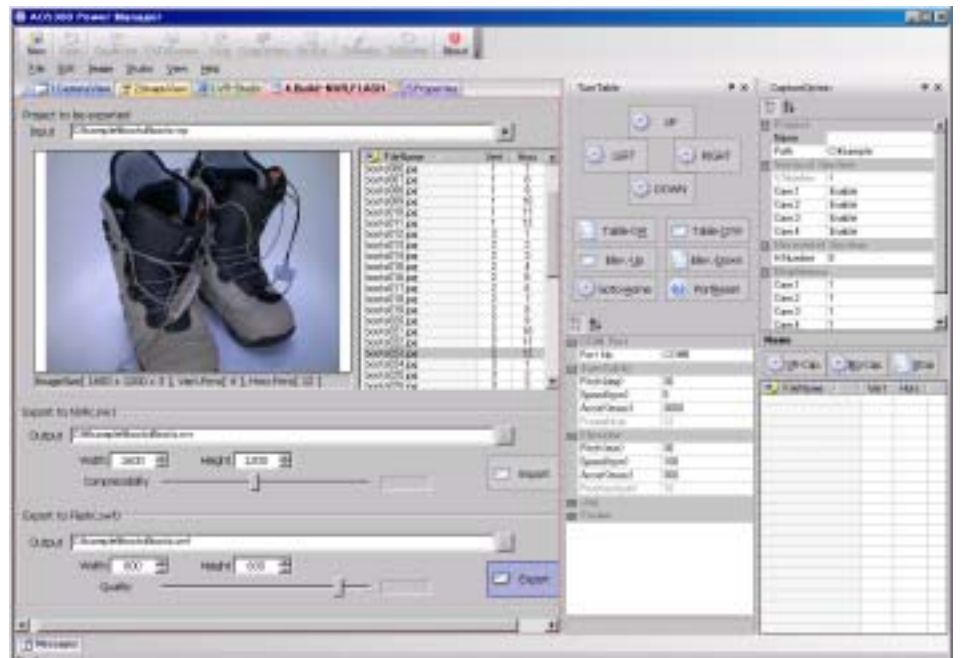

第 7 図 Flash 書き出し機能



第 8 図 Flash 書き出し機能